



ОБЩЕСТВО С ОГРАНИЧЕННОЙ ОТВЕТСТВЕННОСТЬЮ

Заказчик – ООО «Газпром проектирование»

**ГАЗОПРОВОД МЕЖПОСЕЛКОВЫЙ К ДЕР.
ФЕЛИСОВО ФЕРЗИКОВСКОГО РАЙОНА
КАЛУЖСКОЙ ОБЛАСТИ**

ДОКУМЕНТАЦИЯ ПО ПЛАНИРОВКЕ ТЕРРИТОРИИ

ПРОЕКТ ПЛАНИРОВКИ ТЕРРИТОРИИ

Том 1

ПРОЕКТ ПЛАНИРОВКИ ТЕРРИТОРИИ. ОСНОВНАЯ ЧАСТЬ

2547.046.П.0/0.0002-ДПТ-1

Инд. № подл.	Взам. инв. №	Подп. и дата
--------------	--------------	--------------

Главный инженер

С.А. Сергеев

Главный инженер проектов

Р.С. Посыпкин

Санкт-Петербург – 2022

Содержание Раздел 1

Обозначение	Наименование	Примечание
2547.046.П.0/0.0002-ДПТ-1-1	Содержание Раздел 1	1
2547.046.П.0/0.0002-ДПТ-1-1	Состав документации по планировке территории	1
2547.046.П.0/0.0002-ДПТ-1-1	Основная часть проекта планировки территории. Графическая часть	1
	Чертеж красных линий. Чертеж границ зон планируемого размещения линейных объектов	3
	Всего листов	6

Состав документации по планировке территории

Обозначение	Наименование	Примечание
2547.046.П.0/0.0002-ДПТ-1	Том 1. Проект планировки территории. Основная часть	20
2547.046.П.0/0.0002-ДПТ-1-1	Раздел 1. Основная часть проекта планировки территории. Графическая часть	6
2547.046.П.0/0.0002-ДПТ-1-2	Раздел 2. Основная часть проекта планировки территории. Положение о размещении линейных объектов.	14
2547.046.П.0/0.0002-ДПТ-2	Том 2. Проект планировки территории. Материалы по обоснованию проекта планировки территории	274
2547.046.П.0/0.0002-ДПТ-2-1	Раздел 3. Материалы по обоснованию проекта планировки территории. Графическая часть	6
2547.046.П.0/0.0002-ДПТ-2-2	Раздел 4. Материалы по обоснованию проекта планировки территории. Пояснительная записка	268
2547.046.П.0/0.0002-ДПТ-3	Том 3. Проект межевания территории. Основная часть	25
2547.046.П.0/0.0002-ДПТ-3-1	Раздел 1. Основная часть проекта межевания территории. Графическая часть	6
2547.046.П.0/0.0002-ДПТ-3-2	Раздел 2. Основная часть проекта межевания территории. Текстовая часть	19
2547.046.П.0/0.0002-ДПТ-4	Том 4. Проект межевания территории. Материалы по обоснованию проекта межевания территории	10
2547.046.П.0/0.0002-ДПТ-4-1	Раздел 3. Материалы по обоснованию проекта межевания территории. Графическая часть	6
2547.046.П.0/0.0002-ДПТ-4-2	Раздел 4. Материалы по обоснованию проекта межевания территории. Пояснительная записка	4

Основная часть проекта планировки территории. Графическая часть

Обоснование отсутствия чертежей в основной части проекта планировки территории.

В рамках подготовки проекта планировки территории, предусматривающего размещение линейного объекта: "Газопровод межпоселковый к дер. Фелисово Ферзиковского района Калужской области" линейные объекты, подлежащие реконструкции в связи с изменением их местоположения отсутствуют.

Учитывая вышесказанное, необходимость составления чертежа границ зон планируемого размещения линейных объектов, подлежащих реконструкции в связи с изменением их местоположения, а также приложения - перечень координат характерных точек отсутствует.

						2547.046.П.0/0.0002-ДПТ-1-1			
Изм.	Кол.уч.	Лист	№ док	Подпись	Дата				
Разраб.		Рябинин			07.22	Основная часть проекта планировки территории. Графическая часть	Стадия	Лист	Листов
Пров.		Герасимов			07.22				1

Село Воскресенское
муниципального образования
сельское поселение "Село
Грабцево" Ферзиковского
района Калужской области



Линия совмещения с листом 2

- Условные обозначения
- границы зоны планируемого размещения линейного объекта
 - границы зоны планируемого размещения объекта капитального строительства
 - граница территории, в отношении которой осуществляется подготовка проекта планировки
 - границы населенных пунктов
 - номера характерных точек границ зон планируемого размещения линейных объектов, в том числе числа начала и окончания, точек изменения описания границ таких зон

- Существующие инженерные сети:
- газопровод
 - линии электропередачи
 - водопровод
 - кабель связи

СХЕМА РАСПОЛОЖЕНИЯ ЛИСТОВ

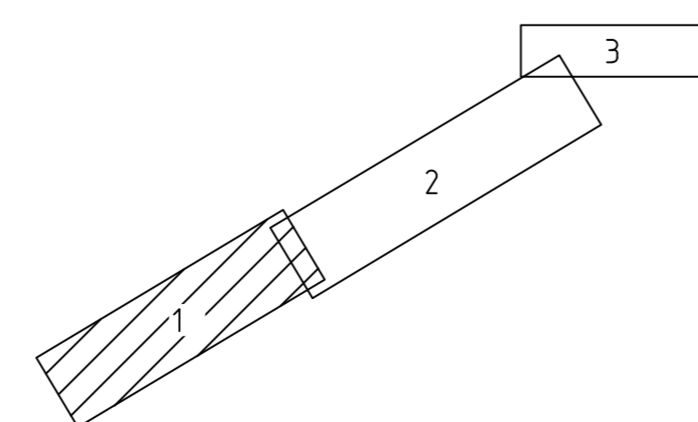

Примечание:

1. В соответствии с письмом администрации МР "Ферзиковский район" от 02.11.2022 г. №3723/10-22 существующие (ранее установленные в соответствии с законодательством Российской Федерации) красные линии отсутствуют в границах территории, в отношении которой осуществляется подготовка проекта планировки.
2. Установление красных линий для линейного объекта – газопровода не предусмотрено действующим градостроительным законодательством.
3. Отмена существующих красных линий не предусмотрена.
4. Несъемлемая часть чертежа является приложение – Ведомость координат концевых, поворотных точек границы зоны планируемого размещения линейного объекта (Том 1, Раздел 1, Таблица 3.1).
5. Система координат – МСК-40 зона 1

2547.046.П.О/0.0002-ДПТ-1-1				
Документация по планировке территории для размещения объекта «Газопровод инженерный» в с/п. д. Вдольево Ферзиковского района Калужской области				
Имя	Код	Лист	№	Дата
Проектировщик	Рисующий	Проверенный	10.2022	10.2022
Основная часть проекта планировки территории Градостроительная часть			Страница	Лист
Чертеж красных линий. Чертеж границ зон планируемого размещения линейных объектов. М 1:1000			1	3
Копировать			© 2022 "ЭкспертИнформ" Санкт-Петербург	



- Условные обозначения**
- - - - - границы зоны планируемого размещения линейного объекта
 - - - - - границы зоны планируемого размещения объекта капитального строительства
 - границы территории, в отношении которой осуществляется подготовка проекта планировки
 - · · · · границы населенных пунктов
 - 10 номера характерных точек границ зон планируемого размещения линейных объектов, в том числе точек начала и окончания, точек изменения описания границ точек зон

- Существующие инженерные сети:**
- газопровод
 - линии электропередачи
 - водопровод
 - кабель связи

СХЕМА РАСПОЛОЖЕНИЯ ЛИСТОВ

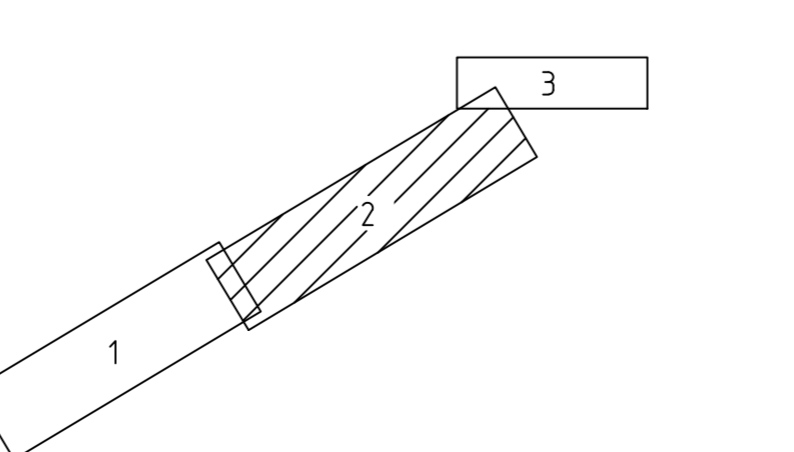

Примечание:

1. В соответствии с письмом администрации МР "Ферзиковский район" от 02.11.2022 г. №3723/10-22 существующие (ранее установленные в соответствии с законодательством Российской Федерации) красные линии отсутствуют в границах территории, в отношении которой осуществляется подготовка проекта планировки.
2. Установление красных линий для линейного объекта – газопровода не предусмотрено действующим законодательством.
3. Отмена существующих красных линий не предусмотрена.
4. Неотъемлемой частью чертежа является приложение – ведомость координат конечных, поворотных точек границ зон планируемого размещения линейного объекта (Том 1, Раздел 1, Таблица 3.1)
5. Система координат – МСК-40 зона 1

2547.046.П.О.0.0002-ДП-1-1		2547.046.П.О.0.0002-ДП-1-1	
Дизайн-проект на планировку территории для размещения объектов газопровода микрокалорий и др. Ферзиковский район Калужской области		Дизайн-проект на планировку территории для размещения объектов газопровода микрокалорий и др. Ферзиковский район Калужской области	
Исполнитель	Лист	№ листа	Дата
Проектировщик	Рисующий	Проверенный	Дата
Состав	Лист	Листов	
ДП	2	3	
Формат: А3 (под печать)		Чертёж выполнен в масштабе: 1:1000	
Имя файла: 2547.046.П.О.0.0002-ДП-1-1.dwg		Имя пользователя: Smet	
Имя компьютера: Smet		Имя пользователя: Smet	

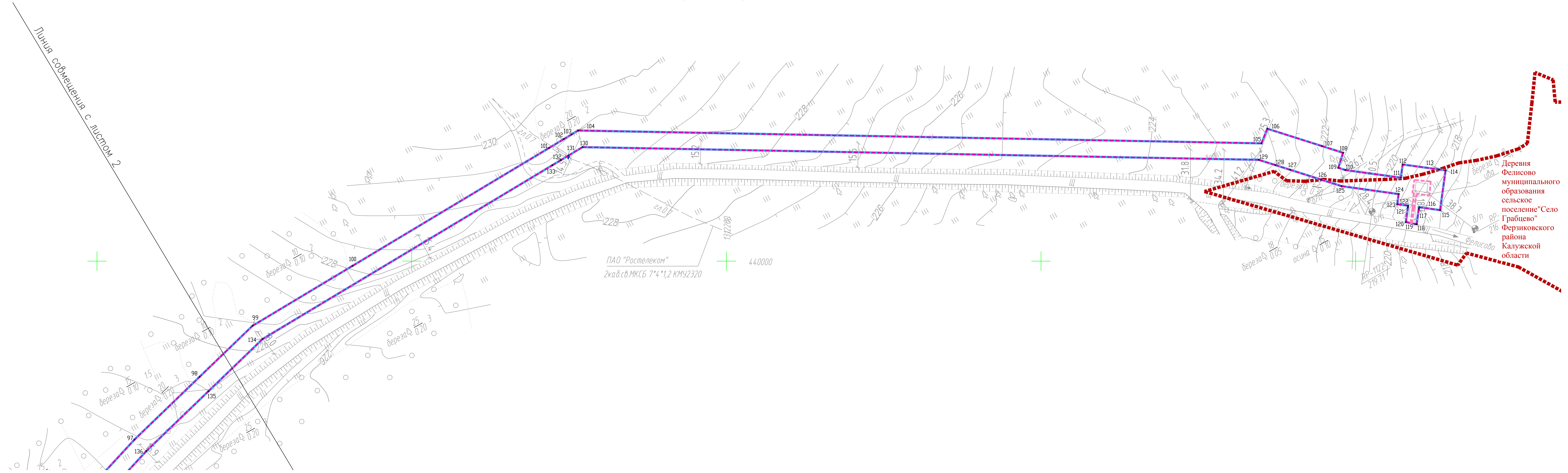
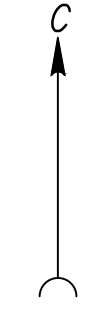

Деревня
Фелисово
муниципального
образования
сельское
поселение "Село
Грабцево"
Ферзиковского
района
Калужской
области

Условные обозначения

- - - - - границы зоны планируемого размещения линейного объекта
- - - - - границы зоны планируемого размещения объекта капитального строительства
- граница территории, в отношении которой осуществляется подготовка проекта планировки
- - - - - границы населенных пунктов
- 10 номера характерных точек границ зон планируемого размещения линейных объектов, в том числе точек начала и окончания, точек изменения описания границ таких зон

Существующие инженерные сети:

- газопровод
- линии электропередачи
- водопровод
- кабель связи

СХЕМА РАСПОЛОЖЕНИЯ ЛИСТОВ

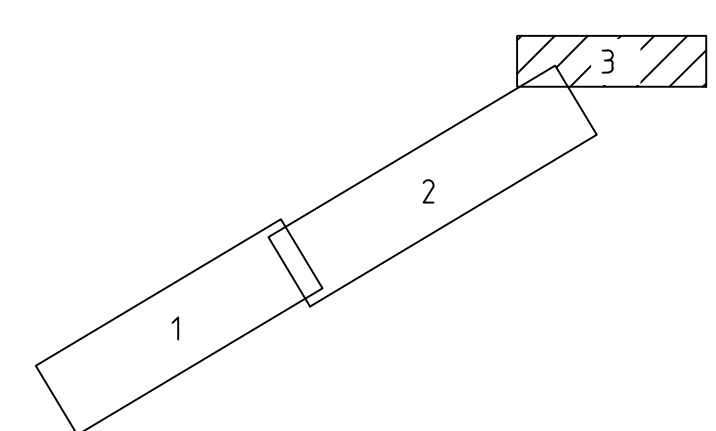

Примечание:

1. В соответствии с письмом администрации МР "Ферзиковский район" от 02.11.2022 г. №3723/10-22 существующие (ранее установленные в соответствии с законодательством Российской Федерации) красные линии отсутствуют в границах территории, в отношении которой осуществляется подготовка проекта планировки.
2. Установление красных линий для линейного объекта – газопровода не предусмотрено действующим градостроительным законодательством.
3. Отмена существующих красных линий не предусмотрена.
4. Неотъемлемой частью чертежа является приложение – Ведомость координат концевых, поворотных точек границ зоны планируемого размещения линейного объекта (Том 1, Раздел 1, Таблица 3.1).
5. Система координат – МСК-40 зона 1

2547.046. П.О/0.0002-ДПТ-1-1					
Документация по планировке территории для размещения объекта «Газопровод межпоселковый к дер. Фелисово Ферзиковского района Калужской области»					
Изм.	Код	Лист	№ док.	Подпись	Дата
Разработал	Рябинин				10.2022
Проверил	Рябинин				10.2022
Основная часть проекта планировки территории				Стадия	Лист
Графическая часть				ППТ	3
Чертеж красных линий. Чертеж границ зон планируемого размещения линейных объектов. М 1:1000				ООО "ЭкспертГаз" Санкт-Петербург	Листов 3

Составлено: []
Лист: []
Изд. №: []

Содержание Раздел 2

Обозначение	Наименование	Примечание
2547.046.П.0/0.0002-ДПТ-1	Содержание Раздел 2	1
2547.046.П.0/0.0002-ДПТ-1-2	Состав документации по планировке территории	1
2547.046.П.0/0.0002-ДПТ-1-2	Основная часть проекта планировки территории. Положение о размещении линейных объектов	12
	Всего листов	14

Состав документации по планировке территории

Обозначение	Наименование	Примечание
2547.046.П.0/0.0002-ДПТ-1	Том 1. Проект планировки территории. Основная часть	20
2547.046.П.0/0.0002-ДПТ-1-1	Раздел 1. Основная часть проекта планировки территории. Графическая часть	6
2547.046.П.0/0.0002-ДПТ-1-2	Раздел 2. Основная часть проекта планировки территории. Положение о размещении линейных объектов	14
2547.046.П.0/0.0002-ДПТ-2	Том 2. Проект планировки территории. Материалы по обоснованию проекта планировки территории	274
2547.046.П.0/0.0002-ДПТ-2-1	Раздел 3. Материалы по обоснованию проекта планировки территории. Графическая часть	6
2547.046.П.0/0.0002-ДПТ-2-2	Раздел 4. Материалы по обоснованию проекта планировки территории. Пояснительная записка	268
2547.046.П.0/0.0002-ДПТ-3	Том 3. Проект межевания территории. Основная часть	25
2547.046.П.0/0.0002-ДПТ-3-1	Раздел 1. Основная часть проекта межевания территории. Графическая часть	6
2547.046.П.0/0.0002-ДПТ-3-2	Раздел 2. Основная часть проекта межевания территории. Текстовая часть	19
2547.046.П.0/0.0002-ДПТ-4	Том 4. Проект межевания территории. Материалы по обоснованию проекта межевания территории	10
2547.046.П.0/0.0002-ДПТ-4-1	Раздел 3. Материалы по обоснованию проекта межевания территории. Графическая часть	6
2547.046.П.0/0.0002-ДПТ-4-2	Раздел 4. Материалы по обоснованию проекта межевания территории. Пояснительная записка	4

1. Наименование, основные характеристики (категория, протяженность, проектная мощность, пропускная способность, грузонапряженность, интенсивность движения) и назначение планируемых для размещения линейных объектов, а также линейных объектов, подлежащих реконструкции в связи с изменением их местоположения

Основание для подготовки документации по планировке территории с целью размещения линейного объекта "Газопровод межпоселковый к дер. Фелисово Ферзиковского района Калужской области":

- программа газификации регионов Российской Федерации, утвержденная Председателем Правления ПАО «Газпром» А.Б.Миллером и Губернатором Калужской области Шапшой В.В.;
- соглашение о взаимном сотрудничестве и Договоры по газификации между Правительством Калужской области и ПАО «Газпром», предусматривающие осуществление программы газификации в регионе;
- концепция участия ПАО «Газпром» в газификации регионов РФ, утвержденная постановлением Правления ПАО «Газпром» от 30.11.2009г. №57;
- утвержденная Программа развития газификации и газоснабжения Калужской области на период с 2021 по 2025 гг.;
- схема территориального планирования Калужской области, утвержденная постановлением Правительства Калужской области от 10.03.2009г. № 65 (в редакции, утвержденной Постановлением Калужской области от 02.09.2022г. №669;
- схема территориального планирования Ферзиковского района Калужской области утвержденная решением Районного Собрания от 10.05.2010 № 23;
- генеральный план сельского поселения «Село Грабцево», утвержденный. решением сельской думы №145 от 26.05.2014 г.;
- Правила землепользования и застройки муниципального образования сельское поселение «Село Грабцево», утвержденные решением Сельской Думы от 29.07.2009 г. №130 (в редакции, утвержденной Решением Сельской Думы от 30.03.2018 № 81).

Также были учтены требования, указания и рекомендации следующих нормативных правовых и нормативно-технических документов:

- Градостроительный кодекс Российской Федерации от 29.12.2004г. № 190-ФЗ (действующая редакция);
- Земельный кодекс Российской Федерации от 25.10.2001г. № 136-ФЗ (действующая редакция);
- Водный кодекс Российской Федерации» от 03.06.2006г. № 74-ФЗ (действующая редакция);
- Лесной кодекс Российской Федерации» от 04.12.2006г. № 200-ФЗ (действующая редакция);
- Федеральный закон «Об особо охраняемых природных территориях» от 14.03.1995 № 33-ФЗ;
- Федеральный закон «Об объектах культурного наследия (памятниках истории и культуры) народов Российской Федерации от 25.06.2002г. № 73-ФЗ;
- Федеральный закон «О защите населения и территорий от чрезвычайных ситуаций природного и техногенного характера» от 21.12.1994г. № 68-ФЗ;
- Федеральный закон от 13.07.2015г. № 218-ФЗ «О государственной регистрации недвижимости»;
- Постановление Правительства РФ от 12.05.2017г. № 564 «Об утверждении Положения о составе и содержании документации по планировке территории, предусматривающей размещение одного или нескольких линейных объектов»;

- Федеральный закон от 10.01.2002г. № 7-ФЗ «Об охране окружающей среды»;
- Приказ Федеральной службы государственной регистрации, кадастра и картографии от 10 ноября 2020г. № П/0412 «Об утверждении классификатора видов разрешенного использования земельных участков»;
- СП 42.13330.2016 «Градостроительство. Планировка и застройка городских и сельских поселений» Актуализированная редакция СНиП 2.07.01-89*;
- СП 47.13330.2016 «Инженерные изыскания для строительства. Основные положения»;
- Закон Калужской области от 04.10.2004 № 344-ОЗ «О градостроительной деятельности в Калужской области»;
- Приказ Управления архитектуры и градостроительства Калужской области от 17.07.2015г. № 59 «Об утверждении региональных нормативов градостроительного проектирования Калужской области»;
- иные действующие нормативно-правовые акты, технические регламенты, санитарные нормы и правила, строительные нормы и правила.

Проектом не предусмотрено размещение линейных объектов, подлежащих реконструкции в связи с изменением их местоположения.

Проектируемый межпоселковый газопровод высокого давления $P \leq 0,6$ МПа (2 категории) подключается к существующему подземному полиэтиленовому газопроводу высокого давления $P \leq 0,6$ МПа (2 категории) $\varnothing 160$ «ГРС Калуга-2 Турынино - Существующий «Межпоселковый газопровод к с. Воскресенское с отводом на деревню Каптевка Ферзиковского района Калужской области» - начальный пункт линейного объекта.

Давление газа в точке подключения $P_{\max} = 0,6$ МПа, $P_{\text{факт}} = 0,34$ МПа, согласно техническим условиям на подключение №4116/324 от 19.11.2021г, выданных АО «Газпром газораспределение Калуга».

Конечным пунктом проектирования является ГРПШ устанавливаемый в дер. Фелисово.

Общая протяженность проектируемого газопровода по ПК – 4358,02 м, из них прокладка методом ННБ – 202,5 м:

- $\varnothing 57 \times 3,5$ – 1,9 м;
- ПЭ100 SDR11 $\varnothing 63 \times 5,8$ – 4356,12 м.

Расчетные расходы газа приняты на основании технических условий на подключение №4116/324 от 19.11.2021 г, выданных АО «Газпром газораспределение Калуга».

Максимальный объем транспортировки природного газа по сети газораспределения в точке подключения составляет 69,99 м³/час.

Давление газа в точке подключения $P_{\max} = 0,6$ МПа, $P_{\text{факт}} = 0,34$ МПа, согласно технических условий на подключение №4116/32 от 19.11.2021г, выданных АО «Газпром газораспределение Калуга».

Конечным пунктом проектирования является ГРПШ установленный в дер. Фелисово.

Транспортируемая среда – природный газ по ГОСТ 5542-2014.

Газопровод проложен подземно, в траншее, открытым способом. Переходы через водные преграды, выполнены методом ГНБ.

2. Перечень субъектов Российской Федерации, перечень муниципальных районов, городских округов в составе субъектов Российской Федерации, перечень поселений, населенных пунктов, внутригородских территорий городов федерального значения, на территориях которых устанавливаются зоны планируемого размещения линейных объектов

Зона планируемого размещения линейных объектов располагается на территории Калужской обл., Ферзиковский район, в границах населенного пункта село Воскресенское муниципального образования сельское поселение "Село Грабцево" Ферзиковского района Калужской области, частично заходит в границы населенного пункта деревня Фелисов СП "Село Грабцево" Ферзиковского района Калужской области.

Границы городов федерального значения Объектом не затрагиваются.

3. Перечень координат характерных точек границ зон планируемого размещения линейных объектов

Таблица 1

Система координат МСК-40 зона 1

Обозначение характерных точек границы № точки	Координаты, м	
	X	Y
1	438716,05	1310054,90
2	438701,02	1310028,19
3	438682,23	1309994,78
4	438642,50	1309924,17
5	438638,35	1309921,68
6	438608,44	1309903,76
7	438587,24	1309867,95
8	438588,16	1309833,09
9	438589,07	1309798,45
10	438556,77	1309763,91
11	438536,66	1309742,41
12	438535,93	1309739,63
13	438534,96	1309740,59
14	438530,68	1309736,02
15	438522,71	1309727,49
16	438516,56	1309685,53
17	438468,59	1309549,83
18	438431,16	1309500,05
19	438418,47	1309493,48
20	438359,93	1309502,36
21	438301,36	1309502,86
22	438230,51	1309476,35
23	438205,54	1309445,84

24	438192,72	1309379,31
25	438156,56	1309260,28
26	438118,69	1309164,82
27	438105,70	1309132,38
28	438083,30	1309098,08
29	438049,02	1309061,79
30	438046,35	1309052,41
31	438044,81	1309047,00
32	438046,75	1309046,22
33	438048,52	1309046,06
34	438050,63	1309045,86
35	438050,64	1309044,60
36	438054,72	1309043,44
37	438056,67	1309050,33
38	438058,41	1309056,45
39	438091,58	1309091,55
40	438115,06	1309127,51
41	438128,44	1309160,93
42	438166,48	1309256,81
43	438202,93	1309376,78
44	438215,35	1309441,25
45	438236,84	1309467,51
46	438303,22	1309492,34
47	438359,09	1309491,87
48	438406,36	1309484,70
49	438420,26	1309482,59
50	438438,11	1309491,83
51	438477,82	1309544,62
52	438478,19	1309545,46
53	438526,71	1309682,75
54	438532,62	1309722,72
55	438537,70	1309728,15
56	438542,54	1309733,32
57	438599,68	1309794,42
58	438598,19	1309850,81
59	438597,81	1309865,20
60	438616,12	1309896,12
61	438627,84	1309903,14
62	438649,67	1309916,23
63	438650,73	1309917,38
64	438726,24	1310051,60

65	438735,39	1310132,35
66	438736,62	1310143,20
67	438765,08	1310227,01
68	438856,81	1310432,30
69	438896,40	1310484,00
70	438930,94	1310529,10
71	439008,30	1310630,10
72	439032,23	1310641,49
73	439118,64	1310865,93
74	439136,30	1310892,63
75	439137,97	1310891,52
76	439149,01	1310908,20
77	439144,00	1310911,51
78	439160,92	1310937,08
79	439173,73	1310956,43
80	439182,96	1310970,38
81	439213,85	1311017,08
82	439239,44	1311055,74
83	439252,93	1311076,13
84	439253,77	1311077,40
85	439257,96	1311074,63
86	439258,94	1311074,34
87	439269,81	1311090,77
88	439266,89	1311092,70
89	439274,92	1311104,84
90	439465,63	1311339,02
91	439496,70	1311377,17
92	439716,79	1311647,43
93	439774,62	1311713,79
94	439780,60	1311720,66
95	439805,07	1311748,74
96	439852,78	1311792,74
97	439886,46	1311823,81
98	439926,39	1311865,21
99	439958,83	1311898,84
100	439996,94	1311962,34
101	440071,95	1312087,29
102	440077,60	1312096,70
103	440080,54	1312101,60
104	440083,07	1312105,82
105	440074,89	1312540,15

106	440084,20	1312543,87
107	440073,16	1312578,59
108	440068,89	1312592,00
109	440059,36	1312588,97
110	440057,94	1312593,42
111	440053,03	1312628,72
112	440061,45	1312629,89
113	440058,27	1312652,98
114	440057,70	1312657,14
115	440032,44	1312653,65
116	440034,27	1312640,34
117	440033,21	1312640,13
118	440023,44	1312638,79
119	440023,51	1312638,40
120	440024,82	1312631,91
121	440034,16	1312633,20
122	440035,24	1312633,28
123	440036,19	1312626,41
124	440042,63	1312627,30
125	440047,67	1312591,09
126	440051,80	1312578,11
127	440058,08	1312558,36
128	440061,08	1312548,93
129	440064,42	1312538,43
130	440072,51	1312108,63
131	440067,02	1312099,48
132	440064,21	1312094,81
133	440060,98	1312089,42
134	439950,44	1311905,27
135	439917,19	1311870,79
136	439879,11	1311831,32
137	439797,53	1311756,07
138	439766,04	1311719,93
139	439708,76	1311654,20
140	439583,86	1311500,83
141	439581,53	1311496,81
142	439580,84	1311497,12
143	439487,87	1311382,95
144	439456,39	1311344,30
145	439406,16	1311282,62
146	439266,45	1311111,06

147	439258,13	1311098,49
148	439253,13	1311101,80
149	439242,09	1311085,12
150	439247,71	1311081,41
151	439250,43	1311079,61
152	439246,00	1311072,90
153	439242,58	1311067,74
154	439225,49	1311041,91
155	439209,89	1311018,33
156	439196,22	1310997,67
157	439169,71	1310957,61
158	439163,42	1310948,11
159	439161,08	1310944,57
160	439157,13	1310938,60
161	439141,72	1310915,32
162	439140,89	1310915,87
163	439139,84	1310914,27
164	439132,33	1310919,24
165	439121,29	1310902,56
166	439127,55	1310898,42
167	439109,25	1310870,77
168	439087,09	1310813,19
169	439023,94	1310649,17
170	439001,50	1310638,49
171	438972,56	1310600,71
172	438921,80	1310534,43
173	438847,73	1310437,71
174	438755,30	1310230,85
175	438726,31	1310145,50
176	438725,63	1310139,52
177	438721,35	1310101,71
1	438716,05	1310054,90

4. Перечень координат характерных точек границ зон планируемого размещения линейных объектов, подлежащих реконструкции в связи с изменением их местоположения

Документацией по планировке территории не предусмотрено размещение линейных объектов, подлежащих реконструкции в связи с изменением их местоположения.

5. Предельные параметры разрешенного строительства, реконструкции объектов капитального строительства, входящих в состав линейных объектов в границах зон их планируемого размещения

В соответствии с ч. 4.3 ст. 36 Градостроительного Кодекса Российской Федерации, действие градостроительных регламентов не распространяется на земельные участки, предназначенные для размещения линейных объектов и (или) занятые линейными объектами.

Также в соответствии с п.4, ч.2. ст.5. «Регулирование землепользования и застройки на основе градостроительного зонирования территории муниципального образования правил землепользования и застройки сельского поселения «Село Грабцево» Ферзиковского района, утвержденные решением Сельской Думы от 29.07.2009 г. №130 (в редакции, утвержденной Решением Сельской Думы от 30.03.2018 № 81) — действие градостроительного регламента не распространяется на земельные участки предназначенные для размещения линейных объектов и (или) занятые линейными объектами.

Предельное количество этажей и предельная высота объектов капитального строительства, входящих в состав линейных объектов, в границах каждой зоны планируемого размещения таких объектов:

Не устанавливается.

Максимальный процент застройки каждой зоны планируемого размещения объекта капитального строительства, входящих в состав линейных объектов, определяемый как отношение площади зоны планируемого размещения объекта капитального строительства, входящего в состав линейного объекта, которая может быть застроена, ко всей площади этой зоны:

Не устанавливается.

Минимальные отступы от границ земельных участков в целях определения мест допустимого размещения объектов капитального строительства, которые входят в состав линейных объектов и за пределами которых запрещено строительство таких объектов, в границах каждой зоны планируемого размещения объектов капитального строительства, входящих в состав линейных объектов:

Не устанавливаются.

Требования к архитектурным решениям объектов капитального строительства, входящих в состав линейных объектов, в границах каждой зоны планируемого размещения таких объектов, расположенной в границах территории исторического поселения федерального или регионального значения, с указанием: требований к объемно-пространственным, архитектурно-стилистическим и иным характеристикам таких объектов, влияющим на их внешний облик и (или) на композицию, а также на силуэт застройки исторического поселения:

Не устанавливаются.

6. Информация о необходимости осуществления мероприятий по защите сохраняемых объектов капитального строительства (здание, строение, сооружение, объекты, строительство которых не завершено), существующих и строящихся на момент подготовки проекта планировки территории, а также объектов капитального строительства, планируемых к строительству в соответствии с ранее утвержденной документацией по планировке территории, от возможного негативного воздействия в связи с размещением линейных объектов

Трасса планируемого газопровода пересекает следующие объекты капитального Строительства (пересечение с существующими категорийными дорогами отсутствует):

- кабельную линию связи;
- воздушные линии электропередачи.

Проектируемая трасса газопровода пересекает на своем пути ручей без названия.

Пересечение с ручьем без названия выполнено подземно, закрытым способом строительства - методом ГНБ, с заглублением в дно пересекаемой водной преграды. Отметка верха газопровода принята не менее чем на 2,0 м ниже прогнозируемого профиля размыва дна до верха образующей газопровода, согласно СП 62.13330.2011* п.5.4.2. Переход выполнен трубой ПЭ100 RC ГАЗ SDR11 63x5,8.

Технические решения по пересечению и сближению с воздушными линиями электропередачи приняты в соответствии с требованиями технических условий №168 от 08.04.2022 г. ПАО «Россети Центр и Приволжье» - «Калугаэнерго», а также согласно техническим условиям №М1/П4/30/929 от 23.06.2022 г. филиала ПАО «ФСК ЕЭС» - Приокского ПМЭС.

При пересечении проектируемого газопровода с ЛЭП устанавливаются опознавательные знаки с указанием местоположения, глубины заложения газопровода, охранной зоны, телефона эксплуатирующей организации.

При параллельной прокладке газопровода с линией ВЛ, трубопровод проложен за охранной зоной линии ВЛ.

Ширина водоохранной зоны для ручья б/н составляет 50 м, ширина прибрежной защитной полосы – 50 м, согласно ст.65 Водного Кодекса РФ.

Пересечение проектируемого газопровода с существующими категорийными автодорогами отсутствует.

Трасса проектируемого газопровода пересекает кабель связи ПАО «Ростелеком» на участке ПК38+7,04.

При пересечении кабеля ПАО «Ростелеком» выполнены следующие требования технических условий от 19.05.2022 г. №0306/05/1188/22:

- проектируемый газопровод проложен ниже существующего кабеля связи, с соблюдением расстояния, по вертикали, не менее 0,5 м между коммуникациями в свету;
- кабель связи защищен стальной конструкцией из швеллера, сложенного друг на друга, длиной 5 м;
- место пересечения обозначено указательным знаком;
- засыпку траншеи в месте пересечения произвести песком, слоями по 0,2 м с трамбованием каждого слоя, до уровня 0,3 м выше действующей линии и сооружений связи;

Объекты капитального строительства, планируемые к строительству в соответствии с ранее утвержденной документацией по планировке территории

отсутствуют в границах территории, в отношении которой осуществляется подготовка проекта планировки, согласно письму администрации МР «Ферзиковский район» от 3723/10-22 № 02.11.2022 г.

7. Информация о необходимости осуществления мероприятий по сохранению объектов культурного наследия от возможного негативного воздействия в связи с размещением линейных объектов

Согласно сведениям Минкультуры России от 23.06.2022 г. №10383-12-02@, а также Управления по охране объектов культурного наследия Калужской области от 04.10.2021 г. №10/2140-21, объекты культурного наследия, включенные в единый государственный реестр объектов культурного наследия (памятников истории и культуры) народов Российской Федерации, зоны охраны и защитные зоны объектов культурного наследия отсутствуют в границах разработки документации по планировке территории.

Также, согласно письму Управления по охране объектов культурного наследия Калужской области от 07.10.2022 г. №10/2321-22, по результатам рассмотрения акта ГИКЭ от 09.09.2022 (проведенной экспертом Прошкиным О.Л. с 05.09.2022 по 09.09.2022), содержащей результаты исследований, в соответствии с которыми определяется наличие или отсутствие объектов, обладающих признаками объекта культурного наследия на земельном участке под объект: «Газопровод межпоселковый к дер. Фелисово Ферзиковского района Калужской области» (код объекта 40/1646-1), указывают на то, что на территории реализации проектных решений по объекту: «Газопровод межпоселковый к дер. Фелисово Ферзиковского района Калужской области» (код объекта 40/1646-1), отсутствуют объекты культурного наследия, включенные в Единый государственный реестр объектов культурного наследия (памятников истории и культуры) народов Российской Федерации, выявленные объекты культурного наследия и объекты, обладающие признаками объекта культурного наследия (в т.ч. археологического).

В связи с этим мероприятия по сохранению объектов культурного наследия от возможного негативного воздействия в связи с размещением линейных объектов не разрабатывались.

8. Информация о необходимости осуществления мероприятий по охране окружающей среды

Для предотвращения негативных изменений и снижения неблагоприятного воздействия проектируемого объекта на окружающую природную среду и сохранения сложившейся экологической ситуации необходимо:

- рационально использовать природные объекты, соблюдать нормы и правила природоохранного законодательства;
- строго соблюдать технологию строительства и производственного процесса; не допускать нарушения прав других природопользователей, а также нанесения вреда здоровью людей, окружающей природной среде.
- не допускать ухудшения качества среды обитания объектов животного и растительного мира, а также нанесения ущерба хозяйственным и иным объектам;
- содержать в исправном состоянии оборудование;
- вести оперативный контроль экологического состояния территории;
- своевременно осуществлять мероприятия по предупреждению и устранению аварийных и других чрезвычайных ситуаций, влияющих на состояние природной среды;

- информировать в установленном порядке соответствующие органы государственной власти об аварийных и других чрезвычайных ситуациях, влияющих на состояние природной сред.
- При разработке проектной документации для строительства данного линейного объекта, а также при его строительстве, необходимо предусмотреть следующие мероприятия по охране окружающей среды:
 - Мероприятия по охране атмосферного воздуха;
 - Мероприятия по охране и рациональному использованию земельных ресурсов и почвенного покрова;
 - Мероприятия по сбору, использованию, обезвреживанию, транспортированию и размещению отходов I-IV класса опасности;
 - Мероприятия по охране объектов растительного и животного мира и среды их обитания;
 - Мероприятия, обеспечивающие рациональное использование и охрану вод и водных биоресурсов;
 - Анализ шумового воздействия.
- Основные меры при дальнейшей эксплуатации линейного объекта должны быть направлены на обеспечение соблюдения требований технологических регламентов и предотвращению аварийных ситуаций, что позволит обеспечить экологическую безопасность природной среды и персонала.
- При соблюдении требований нормативно-технической документации, технических решений и природоохранных мероприятий в связи с размещением линейного объекта возможного негативного воздействия на природную среду не ожидается.

9. Информация о необходимости осуществления мероприятий по защите территории от чрезвычайных ситуаций природного и техногенного характера, в том числе по обеспечению пожарной безопасности и гражданской обороне

Проектируемый объект в соответствии с постановлением Правительства РФ от 16.08.2016 № 804дсп «Об утверждении Правил отнесения организаций к категориям по гражданской обороне в зависимости от роли в экономике государства или влияния на безопасность населения» и приказом МЧС России от 28.11.2016 № 632дсп «Об утверждении показателей для отнесения организаций к категориям по гражданской обороне» (методические рекомендации по отнесению организаций к категориям по гражданской обороне от 11.11.2016 № 2-4-71-65-11дсп) не отнесен к категории по гражданской обороне.

Получены сведения письмом № 1/194954 от 15.11.2021 г. от Центрального архива Министерства Обороны Российской Федерации, письмом № ИВ-136-10055 от 29.10.2021 г. от Главного Управления МЧС России по Калужской области, письмом № 4368/10-21 от 25.10.2021 г. от Администрации района. о наличии/отсутствии на территории ВОП или необходимости очистки местности от ВОП в местах боевых действий и на территориях бывших воинских формирований, включая архивную военно-историческую справку, подтверждающую ведение боевых действий в районе размещения объекта.

Акт обследования территории (акватории) на наличие взрывоопасных предметов (ВОП) по результатам проведенной разведки территории объекта «Программы газификации регионов РФ Калужской области» (код объекта 40/1646-1 согласован уполномоченным представителем управления контроля качества Центра гуманитарного разминирования и ликвидации последствий ЧС и утвержден уполномоченным представителем ООО «СпецПроект») от 12.09.2021 г. №11-45*ВОП-21

В соответствии с письмом главного Управления МЧС России по Калужской области от 08.11.2019 №7742-23 согласование Актов результатов работ по очистке местности с ГУ МЧС России по Калужской области не требуется.

Исходные данные и требования для разработки инженерно-технических мероприятий гражданской обороны и чрезвычайных ситуаций получены письмом № ИВ-136-10071 от 29.10.2021 г. от Главного управления МЧС России по Калужской области.