



ОБЩЕСТВО С ОГРАНИЧЕННОЙ ОТВЕТСТВЕННОСТЬЮ

Заказчик – ООО «Газпром проектирование»

**ГАЗОПРОВОД МЕЖПОСЕЛКОВЫЙ К ДЕР.
ФЕЛИСОВО ФЕРЗИКОВСКОГО РАЙОНА
КАЛУЖСКОЙ ОБЛАСТИ**

ДОКУМЕНТАЦИЯ ПО ПЛАНИРОВКЕ ТЕРРИТОРИИ

ПРОЕКТ МЕЖЕВАНИЯ ТЕРРИТОРИИ

Том 2

**ПРОЕКТ ПЛАНИРОВКИ ТЕРРИТОРИИ. МАТЕРИАЛЫ ПО
ОБОСНОВАНИЮ**

2547.046.П.0/0.0002-ДПТ-4

Инд. № подл.
Взам. инв. №
Подп. и дата

Главный инженер

С.А. Сергеев

Главный инженер проектов

Р.С. Посыпкин

Санкт-Петербург – 2022

Содержание Раздел 3

Обозначение	Наименование	Примечание
2547.046.П.0/0.0002-ДПТ-4-1	Содержание Раздел 3	1
2547.046.П.0/0.0002-ДПТ-4-1	Состав документации по планировке территории	1
2547.046.П.0/0.0002-ДПТ-4-1	Материалы по обоснованию проекта межевания территории. Графическая часть	4
	Всего листов	6

Состав документации по планировке территории

Обозначение	Наименование	Примечание
2547.046.П.0/0.0002-ДПТ-1	Том 1. Проект планировки территории. Основная часть	20
2547.046.П.0/0.0002-ДПТ-1-1	Раздел 1. Основная часть проекта планировки территории. Графическая часть	6
2547.046.П.0/0.0002-ДПТ-1-2	Раздел 2. Основная часть проекта планировки территории. Положение о размещении линейных объектов	14
2547.046.П.0/0.0002-ДПТ-2	Том 2. Проект планировки территории. Материалы по обоснованию проекта планировки территории	274
2547.046.П.0/0.0002-ДПТ-2-1	Раздел 3. Материалы по обоснованию проекта планировки территории. Графическая часть	6
2547.046.П.0/0.0002-ДПТ-2-2	Раздел 4. Материалы по обоснованию проекта планировки территории. Пояснительная записка	268
2547.046.П.0/0.0002-ДПТ-3	Том 3. Проект межевания территории. Основная часть	25
2547.046.П.0/0.0002-ДПТ-3-1	Раздел 1. Основная часть проекта межевания территории. Графическая часть	6
2547.046.П.0/0.0002-ДПТ-3-2	Раздел 2. Основная часть проекта межевания территории. Текстовая часть	19
2547.046.П.0/0.0002-ДПТ-4	Том 4. Проект межевания территории. Материалы по обоснованию проекта межевания территории	10
2547.046.П.0/0.0002-ДПТ-4-1	Раздел 3. Материалы по обоснованию проекта межевания территории. Графическая часть	6
2547.046.П.0/0.0002-ДПТ-4-2	Раздел 4. Материалы по обоснованию проекта межевания территории. Пояснительная записка	4



- Условные обозначения
- границы населенных пунктов
 - границы устанавливаемого публичного сервитута в целях строительства и эксплуатации линейного объекта
 - границы существующих земельных участков, учтенных в Едином государственном реестре недвижимости
 - границы устанавливаемых публичных сервитутов
 - условные номера публичных сервитутов
 - ▨ граница лесничества, лесного квартала (Регистрация номер 40.00-15.8)

- Границы зон с особыми условиями использования территории, подлежащие установлению, в связи с размещением линейного объекта:
- охранная зона проектируемого газопровода, ГРПШ
- Границы зон с особыми условиями использования территории, установленные в соответствии с законодательством Российской Федерации:
- охранная зона инженерных коммуникаций (реестровой номеруказан на чертеже)
 - границы существующих объектов капитального строительства

СХЕМА РАСПОЛОЖЕНИЯ ЛИСТОВ

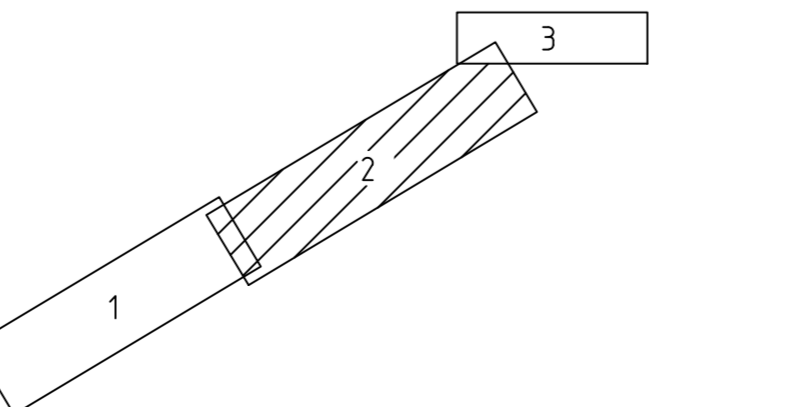

Примечание

1. Система координат – МСК-40 зона 1
2. Границы публичных сервитутов, установленных в соответствии с законодательством РФ, отсутствуют
3. Линейные объекты, подлежащие реконструкции в связи с изменением их местоположения, отсутствуют
4. Границы особо охраняемых природных территорий, территорий объектов культурного наследия, отсутствуют

2547.046.П.0/0.0002-ДП1-4-1			
Документация по планировке территории для размещения объектов газопровода межкоммунального и городского назначения в границах территории населенной территории			
Имя	Код	Лист	Дата
Проектировщик	Рисующий	Проверенный	Исполнитель
Материал по обоснованию проекта территории			
Гарантированная стоимость			
Чертёж территории по обоснованию проекта межкоммунальной территории			
М 1:1000			
Копировать			

Содержание Раздел 4

Обозначение	Наименование	Примечание
2547.046.П.0/0.0002-ДПТ-4-2	Содержание Раздел 4	1
2547.046.П.0/0.0002-ДПТ-4-2	Состав документации по планировке территории	1
2547.046.П.0/0.0002-ДПТ-4-2	Материалы по обоснованию проекта межевания территории. Пояснительная записка	2
	Всего листов	4

Состав документации по планировке территории

Обозначение	Наименование	Примечание
2547.046.П.0/0.0002-ДПТ-1	Том 1. Проект планировки территории. Основная часть	20
2547.046.П.0/0.0002-ДПТ-1-1	Раздел 1. Основная часть проекта планировки территории. Графическая часть	6
2547.046.П.0/0.0002-ДПТ-1-2	Раздел 2. Основная часть проекта планировки территории. Положение о размещении линейных объектов	14
2547.046.П.0/0.0002-ДПТ-2	Том 2. Проект планировки территории. Материалы по обоснованию проекта планировки территории	274
2547.046.П.0/0.0002-ДПТ-2-1	Раздел 3. Материалы по обоснованию проекта планировки территории. Графическая часть	6
2547.046.П.0/0.0002-ДПТ-2-2	Раздел 4. Материалы по обоснованию проекта планировки территории. Пояснительная записка	268
2547.046.П.0/0.0002-ДПТ-3	Том 3. Проект межевания территории. Основная часть	25
2547.046.П.0/0.0002-ДПТ-3-1	Раздел 1. Основная часть проекта межевания территории. Графическая часть	6
2547.046.П.0/0.0002-ДПТ-3-2	Раздел 2. Основная часть проекта межевания территории. Текстовая часть	19
2547.046.П.0/0.0002-ДПТ-4	Том 4. Проект межевания территории. Материалы по обоснованию проекта межевания территории	10
2547.046.П.0/0.0002-ДПТ-4-1	Раздел 3. Материалы по обоснованию проекта межевания территории. Графическая часть	6
2547.046.П.0/0.0002-ДПТ-4-2	Раздел 4. Материалы по обоснованию проекта межевания территории. Пояснительная записка	4

1. Обоснование определения местоположения границ образуемого земельного участка с учетом соблюдения требований к образуемым земельным участкам, в том числе требований к предельным (минимальным и (или) максимальным) размерам земельных участков

В рамках документации по планировке территории не предусмотрено образование земельных участков.

2. Обоснование способа образования земельного участка

В рамках документации по планировке территории не предусмотрено образование земельных участков.

3. Обоснование определения размеров образуемого земельного участка

В рамках документации по планировке территории не предусмотрено образование земельных участков.

4. Обоснование определения границ публичного сервитута, подлежащего установлению в соответствии с законодательством Российской Федерации

Документацией по планировке территории предусматривается установление публичного сервитута на всей трассе газопровода в целях строительства и эксплуатации линейного объекта.

Установление публичного сервитута предусмотрено на землях государственной неразграниченной собственности (не разграничена) в границах кадастровых кварталов 40:22:060501, 40:22:060401, 40:22:060801, 40:22:061001, 40:22:060901.

Установление публичного сервитута предусмотрено в границах земельных участках с кадастровыми номерами: 40:22:000000:372, 40:22:000000:408, 40:22:000000:368, а также в границах территориальной зоны номер 40:00-15.8

Установление публичного сервитута предусмотрено на земельных участках, с кадастровыми номерами: 40:22:000000:2071, 40:22:060401:3117, 40:22:060401:221, 40:22:060801:1, 40:22:060901:2, 40:22:060401:831, 40:22:060401:7405, 40:22:060401:3123, 40:22:060401:4029, находящихся в частной собственности.

Границы публичного сервитута определены в соответствии с ч.6 ст. 39.41 Земельного Кодекса Российской Федерации и соответствуют зоне планируемого размещения линейного объекта, установленной документацией по планировке территории.